

ANLAGEN- &
MASCHINENBAU
WIR MACHEN
ERFAHRUNG SEIT 1996

METALLBEARBEITUNG
WIR MACHEN
ERFAHRUNG SEIT 1996

INDUSTRIEMONTAGEN
WIR MACHEN
ERFAHRUNG SEIT 1996

LEI S TU NG

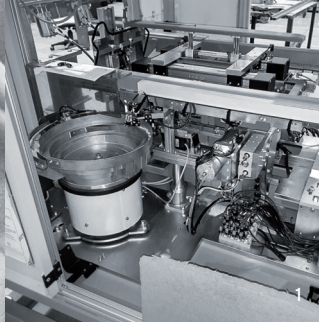

E N



Die **D+L Group** ist eine Unternehmensgruppe, die auf die Herstellung und Montage von Maschinen und Anlagen sowie deren Komponenten spezialisiert ist. Mit über **100 Beschäftigten** erbringen wir auf über **10.700 m² Produktionsfläche** unsere Leistungen in den Bereichen **Metallbearbeitung, Anlagen- und Maschinenbau und Industriemontagen**. Hierbei liegt unser Fokus auf Verpackungs-, Transport- und Automatisierungslösungen. In einer nahezu vollständigen Leistungstiefe konzipieren, fertigen, montieren und programmieren wir vom Rohblech bis zur Maschine bzw. Anlage innovative Komplettlösungen für unsere Kunden. Moderne Fertigungstechnologien im Bereich der Metallbearbeitung, wie lasergestützte Blechbearbeitung, CNC-Metallbearbeitungsmaschinen und Robotik, ermöglichen uns eine schnelle und qualitativ hochwertige mechanische Fertigung nach Zeichnungsvorgabe von Einzelteilen oder Kleinserien. Ergänzt wird unser Leistungsspektrum durch den Anlagen- und (Sonder-)Maschinenbau sowie den Schaltschrankbau. Zudem sind derzeit 35 unserer Mitarbeiter weltweit in der Industriemontage im mechanischen und elektrotechnischen Bereich sowie als SPS-Programmierer und Servicemonteure im Einsatz. Für unsere Kunden sind wir seit 1996 im Erzgebirge vor Ort und am Weltmarkt präsent. Neben all dem haben wir mit der D+L Schöne Dinge auch Dekoration rundum Haus und Garten, traditionelle Weihnachtsdekoration und mit unserer Eigenmarke BRUZZLGRILL auch BBQ-Ausstattung in unserem Leistungsportfolio. Ganz neu dazugekommen ist Ende 2023 die D+L IT GmbH. Mit ihr können wir Geschäftskunden, Arztpraxen und auch Privatkunden Hard - & Software Lösungen und vieles mehr anbieten.

Ihre D+L Group

ANLAGEN- UND MASCHINENBAU // AB SEITE 4

- // Maschinen- & Baugruppenmontage
- // Schaltschrankbau
- // Sondermaschinenbau
- // Forschung & Entwicklung

METALLBEARBEITUNG // AB SEITE 12

- // Laserschneiden und Rohrlaserschneiden
- // Entgraten & Kantenverrundung
- // Abkanten
- // Zerspanung
- // Schweißen

WIR MACHEN

INDUSTRIEMONTAGEN // AB SEITE 20

- // Mechanische Montage
- // Elektrische Installation
- // SPS-Programmierung / Inbetriebnahme / Roboter-Programmierung
- // Service & Wartung

IT // AB SEITE 28

- // EDV-Service vor Ort & Fernwartung
- // Hard - & Software Lösungen
- // Patientenverwaltungssystem
- // & vieles mehr

SCHÖNE DINGE // AB SEITE 30

- // BBQ- Ausstattung
- // Dekoration für Haus und Garten
- // Traditionelle Weihnachtsdekoration



WIR MACHEN

ANLAGEN- UND MASCHINENBAU

// MASCHINEN- & BAUGRUPPENMONTAGE

Unser Leistungsangebot umfasst die Entwicklung, Fertigung und Montage von Anlagen- und Maschinen, für die industrielle Herstellung von Konsumgütern.



// SCHALTSCHRANKBAU

- // Schaltschrankfertigung
- // Verdrahtung
- // Prüfung & Messung

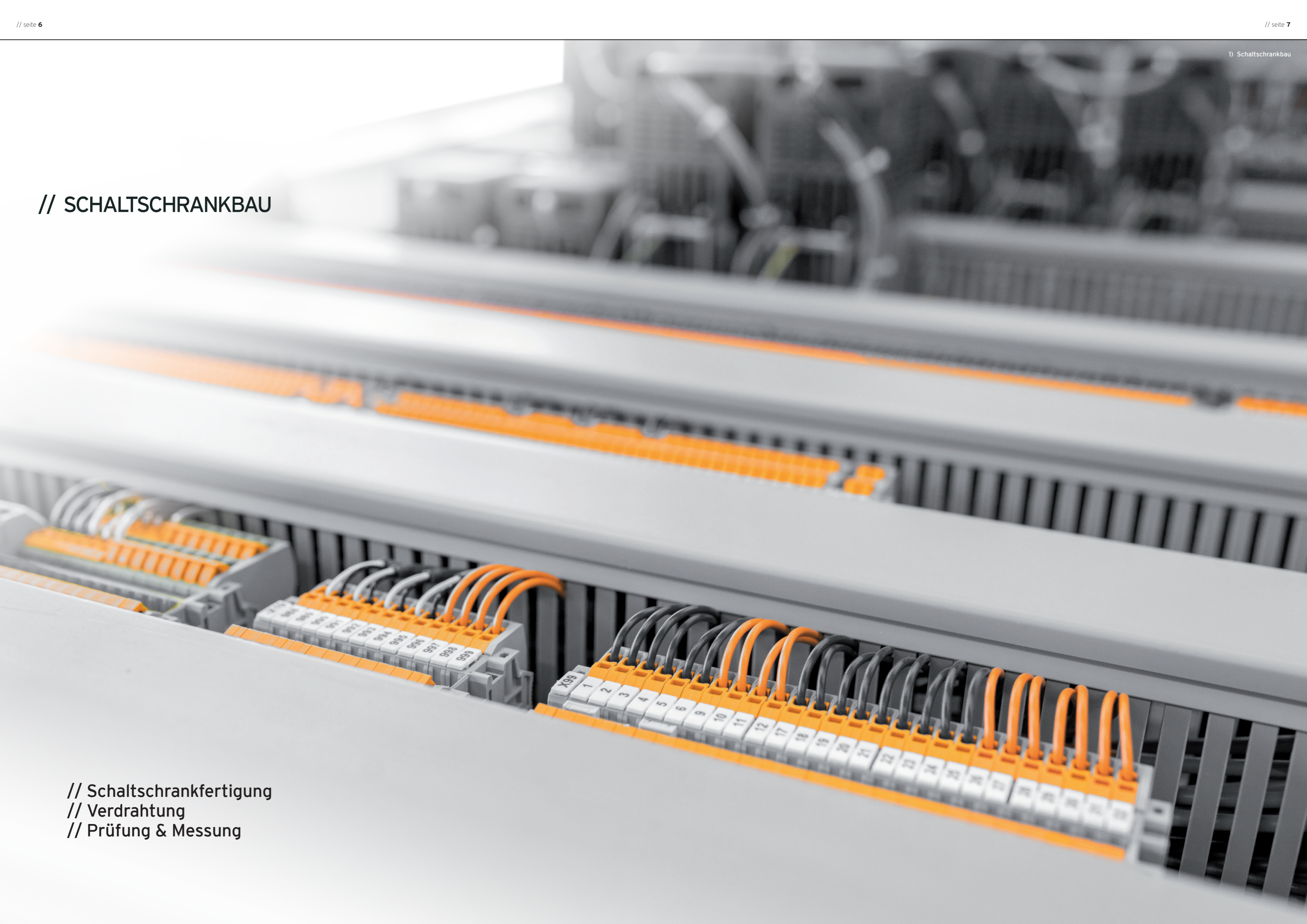

// SONDERMASCHINENBAU

- // Entwicklung
- // Planung
- // Konstruktion
- // Realisierung

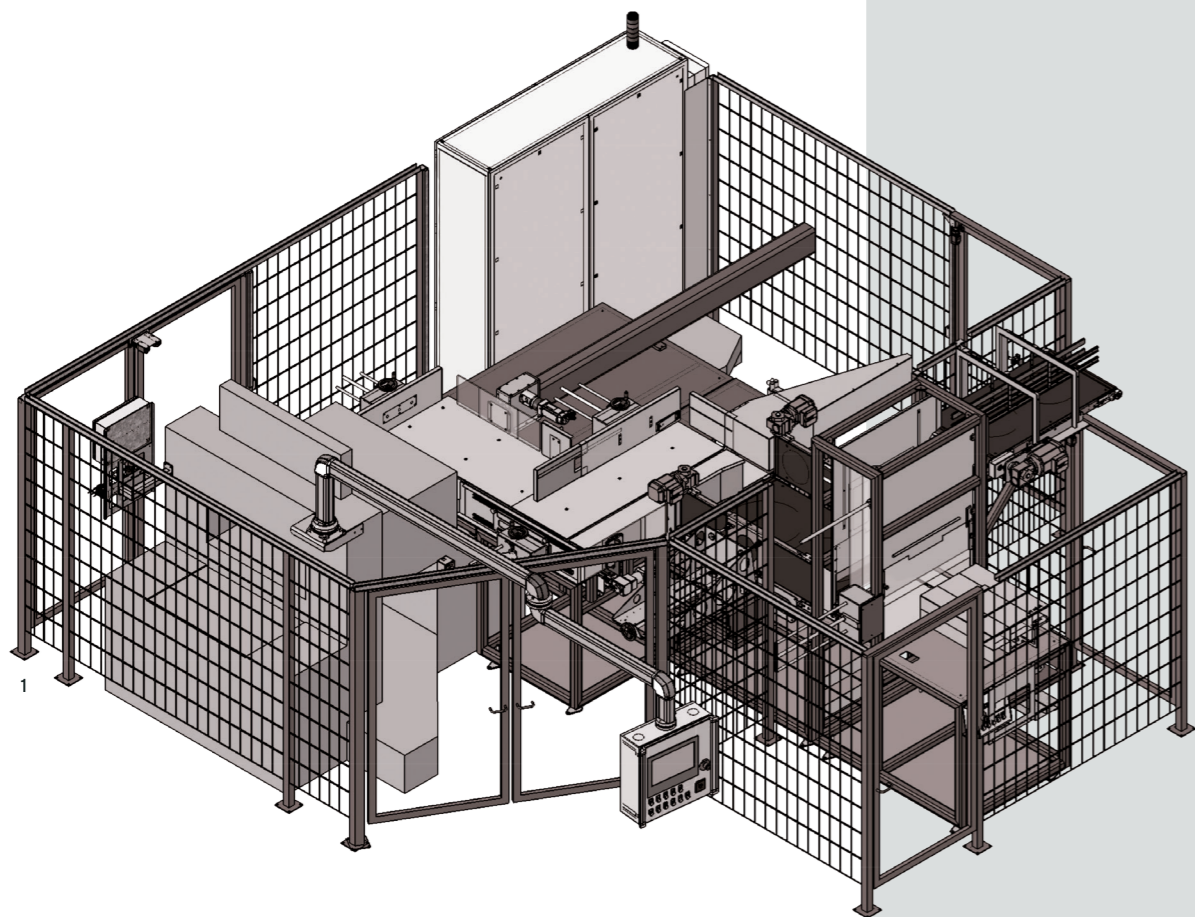

1

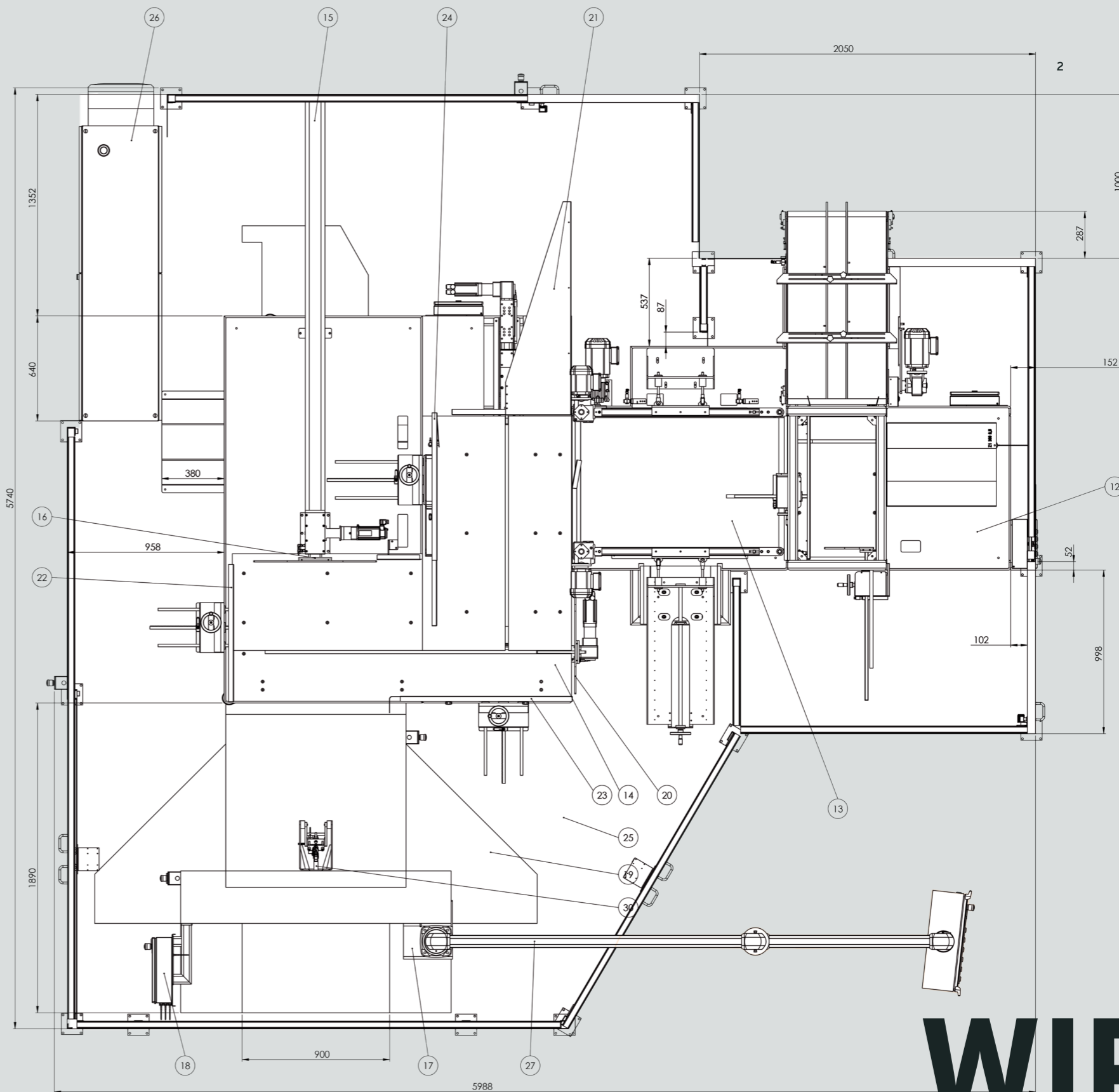

1) Sondermaschinenbau
2) Grundriss

WIR MACHEN

// FORSCHUNG & ENTWICKLUNG

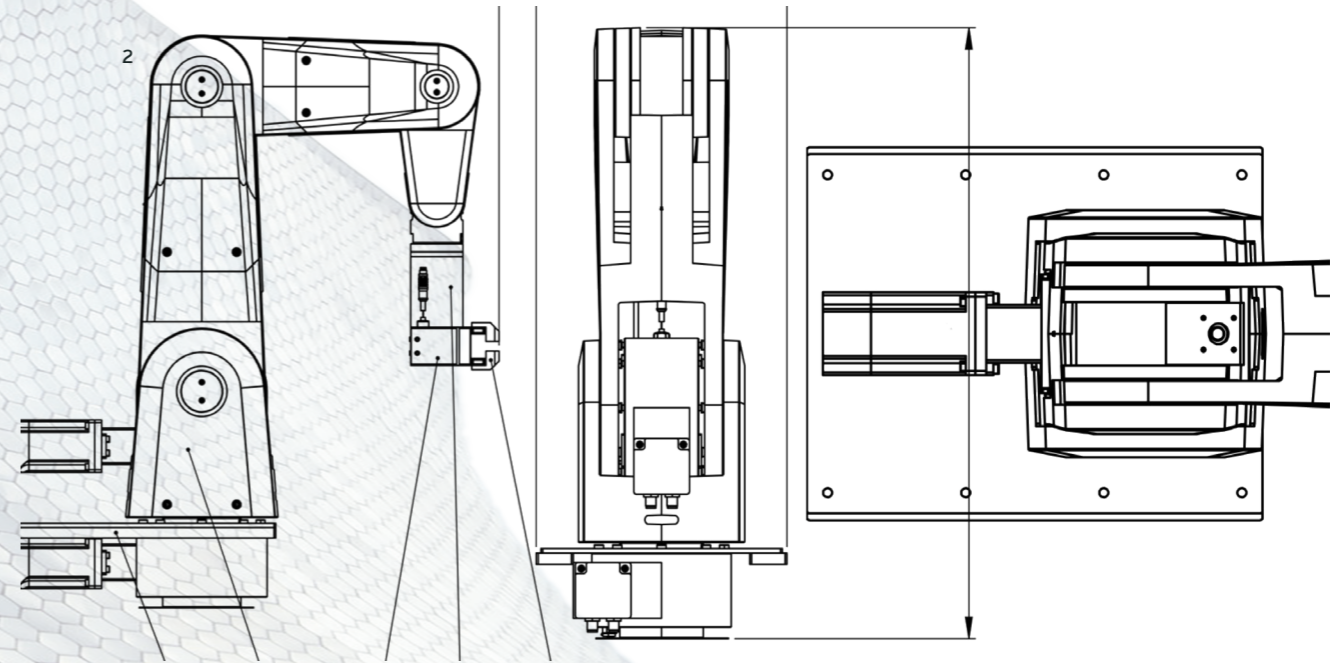
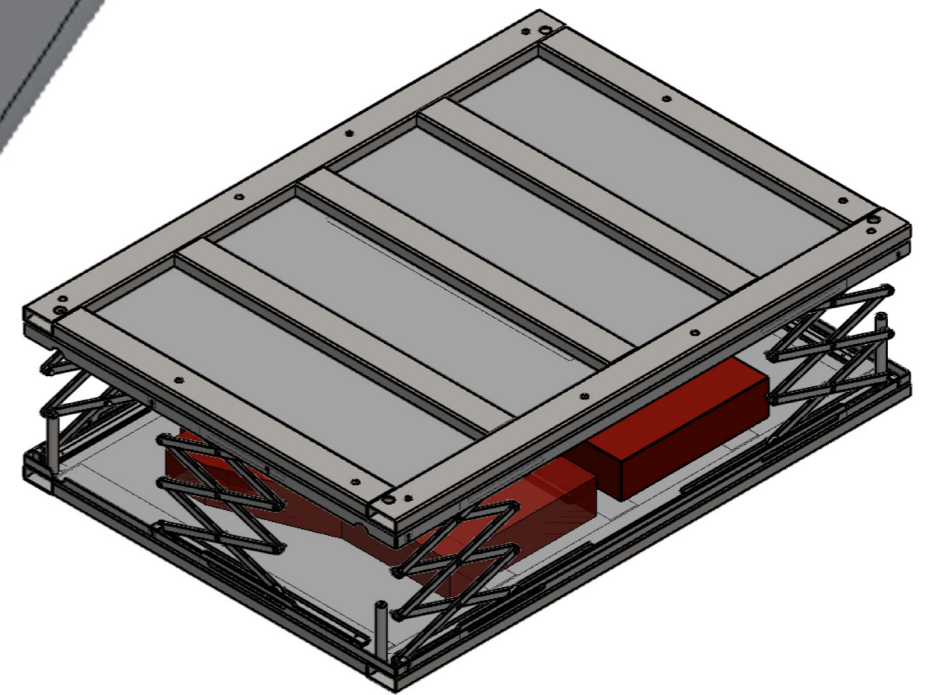
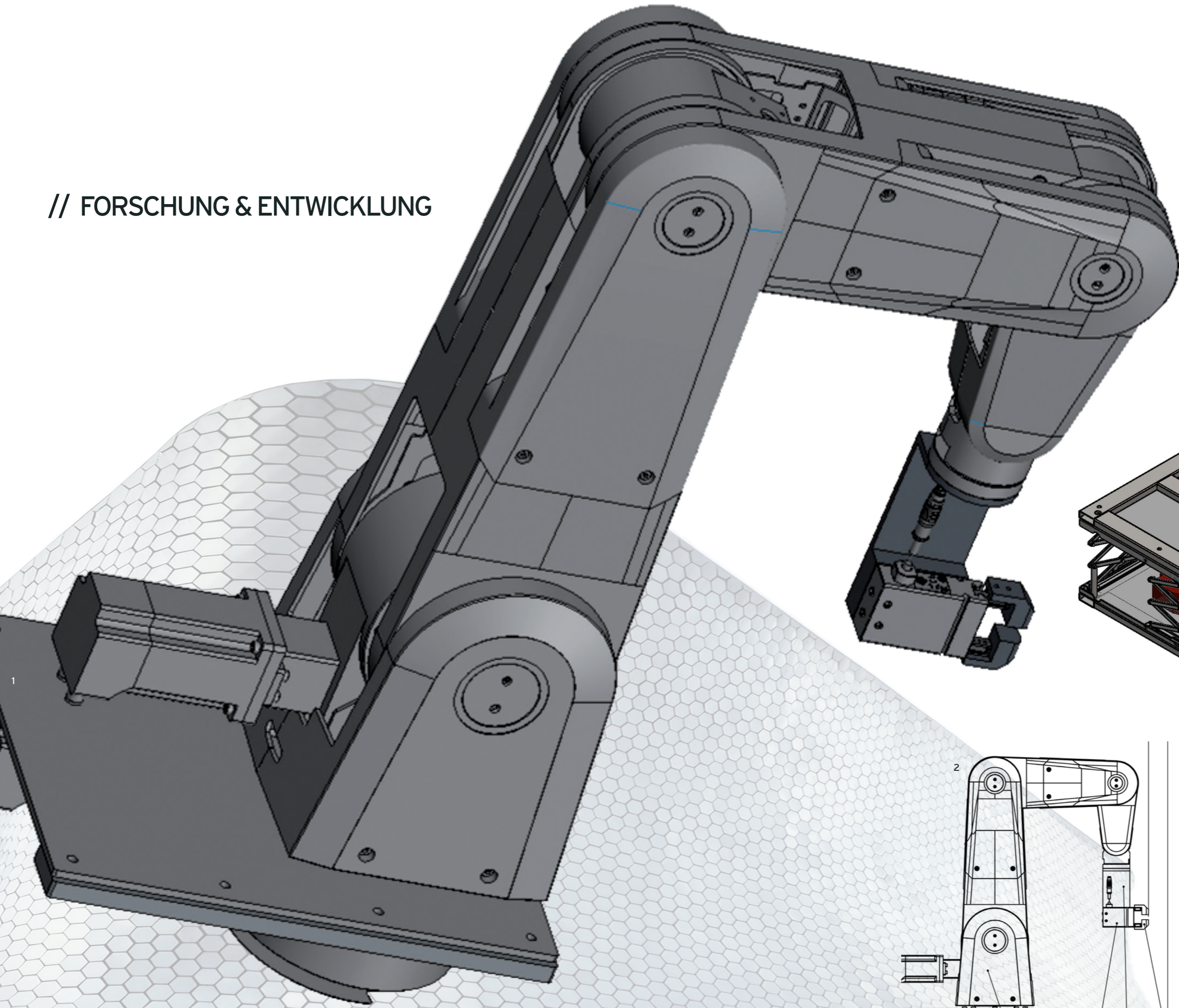

1) Entwicklung
2) Grundriss

WIR MACHEN

WIR MACHEN METALLBEARBEITUNG

- // LASERSCHNEIDEN & ROHRLASERSCHNEIDEN
- // ENTGRATEN & KANTENVERRUNDUNG

Präzises Faserlaser-Schneiden mit erhöhter Laserleistung und optimierten Schneidprozess für Stahl, Aluminium, Edelstahl, Messing und Kupfer.

- // bis zu 30 mm Blechstärke
- // Maximales Bearbeitungsformat 3000 x 1500 mm

Automatisches 360° Entgraten, Verrunden und Anschleifen von Blechen. Überlagernde Rotation / Oszillation von Innen- und Außenkonturen bis 1500 mm Bearbeitungsbreite.

bis zu 30 mm Blechstärke

max. Bearbeitungsformat
3000 x 1500 mm

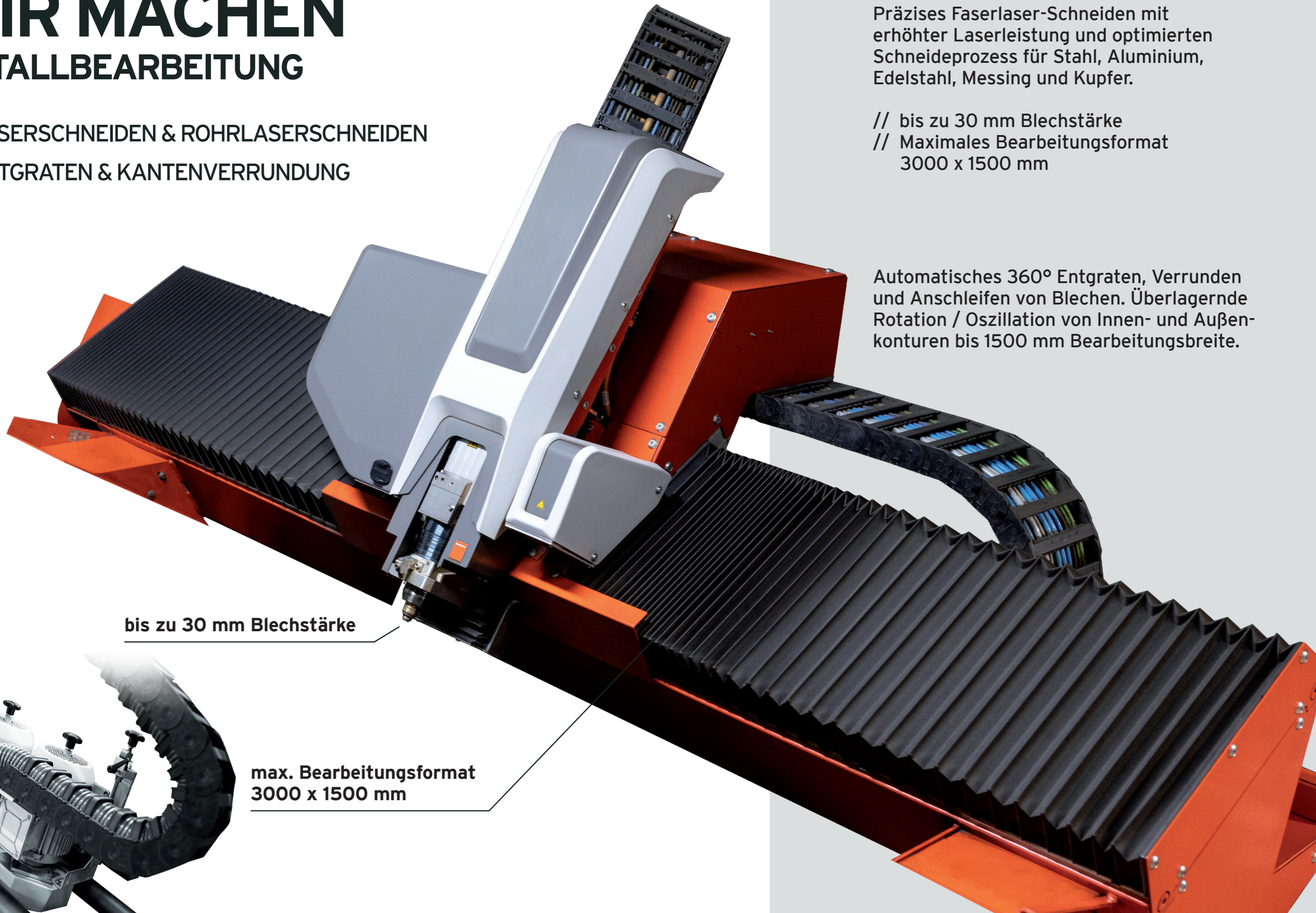
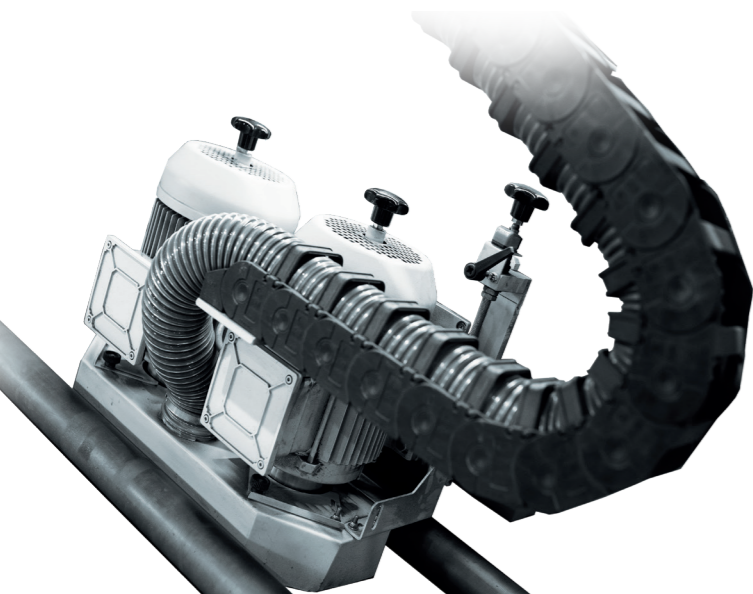

// ABKANTEN

- // 6-Achs-Biegetechnologie mit bis zu 250 t Presskraft
- // Maximale Biegelänge 3000 mm bei 8 mm Materialstärke

Verwendung von UKB-UNIBEND Präzisionswerkzeugen:

- // vermindert Abdrücke auf gekanteten Blechen
- // Kanteile mit Löchern nah an der Biegelinie ohne Verzug möglich
- // bei folierten Blechen keine Beschädigung der Folie

**WIR
MACHEN**

// ZERSPANUNG

- // Mechanische Bearbeitung von Bauteilen, Baugruppen & Schweißbaugruppen
- // Dreh-/ Fräsbearbeitung von Einzelteilen & Kleinserien
- // Konventionelles Drehen/Fräsen



WIR MACHEN



- // Maximaler Drehdurchmesser= 390 mm
- // Maximale Drehlänge 1000 mm

// Maximales Bearbeitungsformat

- // X-Bearbeitung= 1800 mm
- // Y-Bearbeitung= 800 mm
- // Z-Bearbeitung= 700 mm

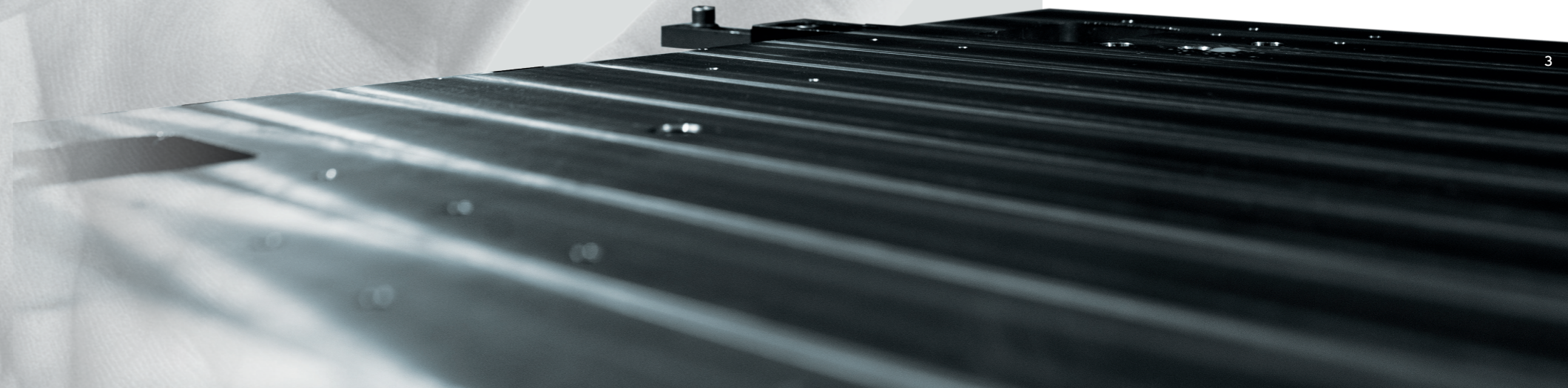

// SCHWEISSEN

- 1) Schweißer
- 2) Winkel für Schweißarbeiten
- 3) Winkel für Schweißarbeiten

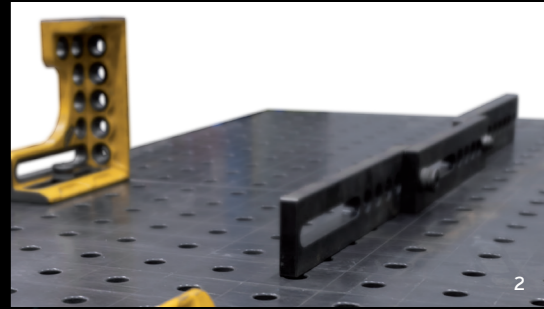

Herstellung von Schweißteilen und Schweißbaugruppen unter Anwendung der Verfahren MAG & WIG.

- // SBG-Gewicht bis 5t
- // SBG-Länge bis 6000 mm

WIR MACHEN INDUSTRIEMONTAGEN VON A-Z

// MECHANISCHE MONTAGE



1) Industriemontagen Halle

WIR MACHEN

Unser Leistungsangebot beinhaltet die Entladung der Anlagenteile, die Einbringung der Teile in das Gebäude und letztlich die vollumfängliche mechanische und elektrische Montage Ihrer Industrieanlage.

Darüber hinaus übernehmen wir gern die Demontage, den Umbau, oder die Verlagerung Ihrer Anlage an einen anderen Standort. Auf Wunsch setzen wir hierbei auch einen Laser-Tracker ein.

Für Sie sind unsere Montage-Teams weltweit im Einsatz!



2) Elektriker

// ELEKTRISCHE INSTALLATION

- // Errichtung Kabeltrasse
- // Kabelverlegung
- // Anklemmen, Prüfen & Messen



1) Elektriker

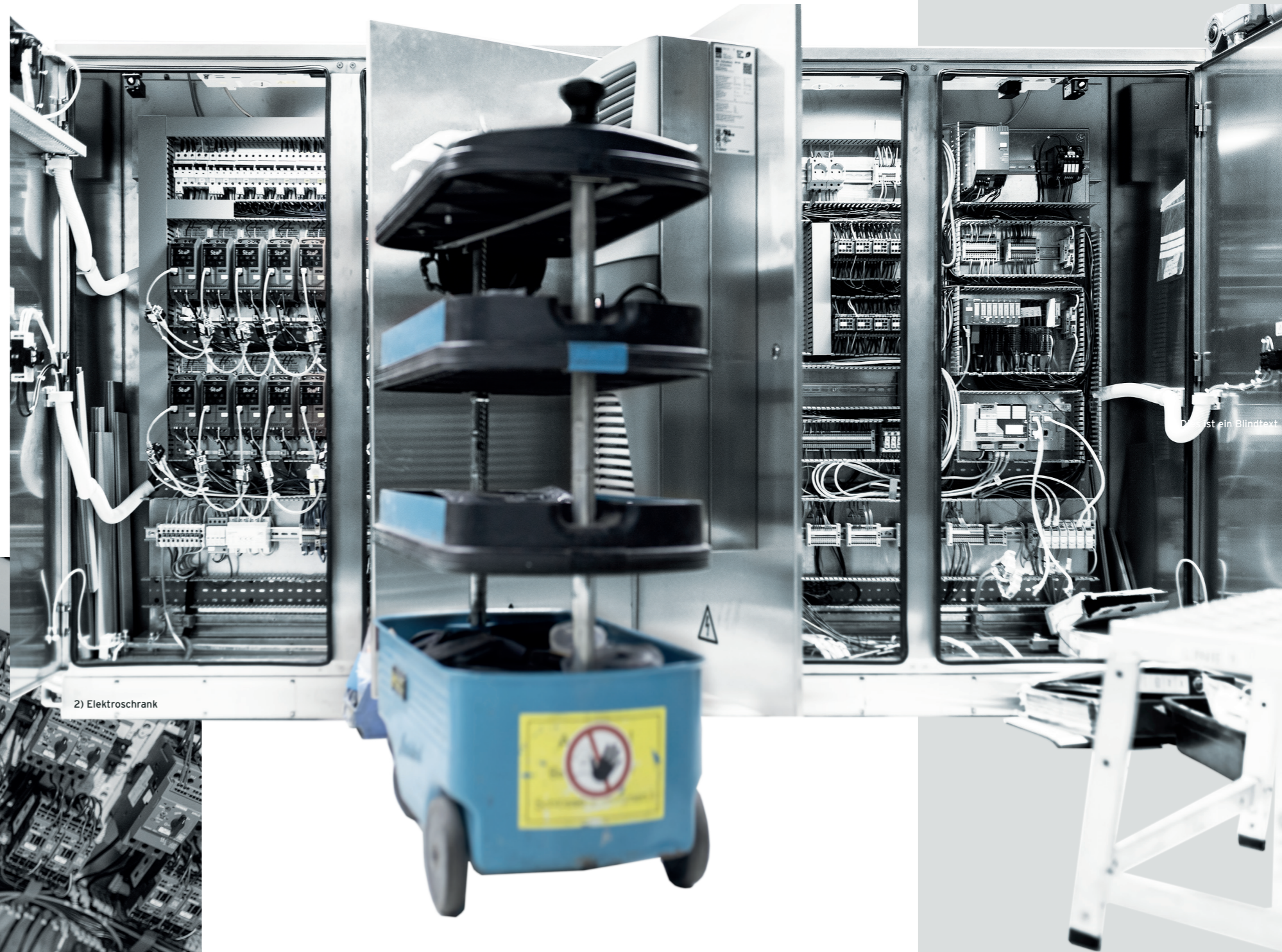

2) Elektroschrank

// SPS-PROGRAMMIERUNG / INBETRIEBNAHME / ROBOTER-PROGRAMMIERUNG

Unser ausgebildetes Fachpersonal unterstützt Sie gern bei der Inbetriebnahme oder bei der Programmierung Ihrer Anlage. Zum Einsatz kommt dabei die Automatisierungssoftware TIA Portal von Siemens.

Zudem programmieren wir auch die Steuerung von Fanuc-Robotern für Sie.

WIR MACHEN



1) SPS-Programmierer / Roboter-Programmierung

// SERVICE & WARTUNG



1) Mitarbeiter am Schaltschrank

WIR

MACHEN



2) Mitarbeiter Elektronik



3) Mitarbeiter

Unsere Servicetechniker sind für Sie vor Ort, wenn einmal wieder etwas nicht nach Plan läuft. Technisch gut ausgerüstet sorgen unsere Techniker bei geplanten und ungeplanten Einsätzen für die Beseitigung von Störfällen.

WIR MACHEN INFORMATIONEN- & KOMMUNIKATIONSTECHNIK

// GESCHÄFTSKUNDEN

- // Server, Netzwerke, VPV & Standortvernetzung
- // Hard- & Software Lösungen & Lizenzen
- // Virenschutz, Firewall & Datenrettung
- // Sicherheitstechnik & Kameraüberwachung
- // Drucksysteme
- // Telefonanlagen
- // Kassensysteme

- // Wartungsverträge
- // EDV-Service vor Ort
- // Fernwartung

// ARZTPRAXEN

- // Patientenverwaltungssystem Medatixx x.isynet
- // Telematik-Infrastruktur-Anbindung



// PRIVATKUNDEN

- // Hard- & Software Lösungen
- // Individual-PCs & Notebooks
- // Computer-, Notebook- & Drucker-Reparaturen
- // Handy-Reparaturen
- // Virenschutz & Datenrettung
- // Tinten, Toner & Zubehör
- // EDV-Service vor Ort

// COMPUTERSTORE MARIENBERG

- // Töpferstraße 11 - 09496 Marienberg

WIR MACHEN SCHÖNE DINGE

Diese Handelsgesellschaft der D+L Group vertreibt eigene Produkte, für den Endkunden im Verbrauchersegment. Vom BBQ-Equipment (Grills und Zubehör) über Dekorationsartikel für Haus und Garten bis hin zur traditionellen Weihnachtsdekoration - getreu unserem Slogan „WIR MACHEN“.

Wir arbeiten als Manufaktur. Das gibt uns die Möglichkeit auf Kundenwünsche in Gestaltung und Fertigung bei verschiedenen Produkten, wie zum Beispiel unserem Flammenturm oder auch dem Windlicht individuell einzugehen. Dieses Merkmal zeichnet uns aus und macht das Produkt zu etwas ganz Besonderem.

WWW.SCHOENEDINGE.STORE

D+L
schöne
dinge



D+L GROUP GMBH

D+L ANLAGEN- UND MASCHINENBAU GMBH

D+L INDUSTRIEMONTAGE GMBH

D+L IT GMBH

D+L METALLBEARBEITUNG GMBH

D+L SCHÖNE DINGE GMBH

a Gewerbegebiet / Am Richterweg 14
D-09518 Großrückerswalde / Germany

t 03735 66891-30

f 03735 66891-40

e info@dplusl.group

w www.dplusl.group



D+L GROUP

